

Drzwi rewizyjne DW...

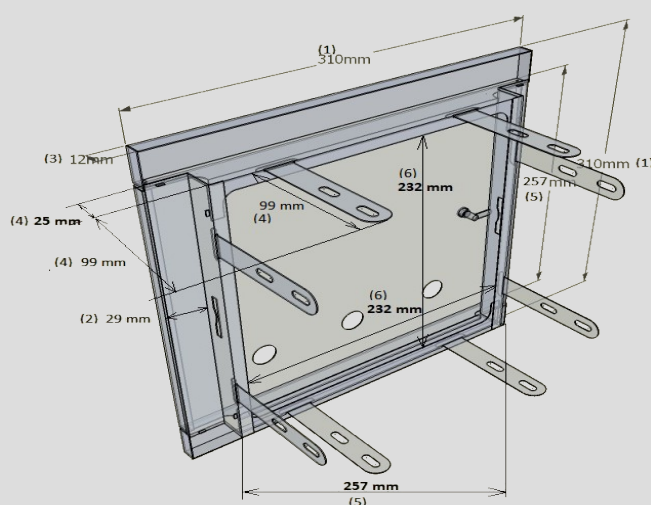

wysokość (mm)		szerokość (mm)		głębokość (mm)		opis
„25”	„60”	„25”	„60”	„25”	„60”	
310 (2)	660	310 (1)	660	12 (3)	12	wymiar zewnętrzny ramki
260	610	260	610	125 (4)	125	wymiar wymaganego otworu montażowego
232 (6)	580	232 (5)	580	----	----	wymiar otworu dostępowego w ramce



Opis kodów:

DW25b - (D) drzwi rewizyjne (W) na zawór wody (25) wys x szer 257x257, (b) brązowy RAL 8016
 (z) żółty RAL 1023
 (g) grafit/antracyt RAL 7016
 (s) szary RAL 7037
 (x) inox stal nierdzewna

DW60b - (D) drzwi rewizyjne (W) na zawór wody (60) wys x szer 607x607, (b) brązowy RAL 8016
 (z) żółty RAL 1023
 (g) grafit/antracyt RAL 7016
 (s) szary RAL 7037
 (x) inox stal nierdzewna

Wykonanie:

Materiał	- blacha stalowa ocynkowana ogniowo Zn. Z275, gatunek stali: DX51D+Z, gr. 0,8 mm - blacha stal nierdzewna gr. 0,8 mm szlif 241
Malowanie	malowanie farbami poliestrowymi proszkowymi
Drzwi	wycięte „W”
Zamek	M16 z kluczem trójkątnym T7

