

Drzwi rewizyjne DG...

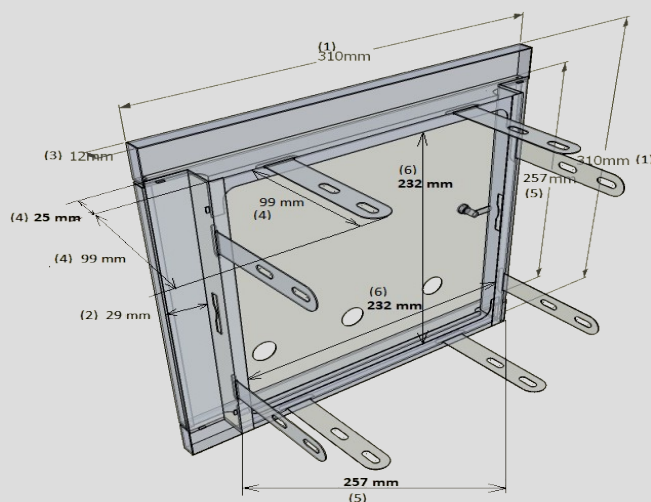

| wysokość (mm) | | szerokość (mm) | | głębokość (mm) | | opis |
|---------------|------|----------------|------|----------------|------|--------------------------------------|
| „25” | „60” | „25” | „60” | „25” | „60” | |
| 310 (2) | 660 | 310 (1) | 660 | 12 (3) | 12 | wymiar zewnętrzny ramki |
| 260 | 610 | 260 | 610 | 125 (4) | 125 | wymiar wymaganego otworu montażowego |
| 232 (6) | 580 | 232 (5) | 580 | ---- | ---- | wymiar otworu dostępowego w ramce |



Opis kodów:

DG25b - (D) drzwi rewizyjne (G) gazowe (25) wys x szer 257x257, (b) brązowy RAL 8016
(z) żółty RAL 1023
(g) grafit/antracyt RAL 7016
(s) szary RAL 7037
(x) inox stal nierdzewna

DG60b - (D) drzwi rewizyjne (G) gazowe (60) wys x szer 607x607, (b) brązowy RAL 8016
(z) żółty RAL 1023
(g) grafit/antracyt RAL 7016
(s) szary RAL 7037
(x) inox stal nierdzewna

Wykonanie:

| | |
|-----------|-----------------------------------------------------------------------------------------------------------------------------------|
| Materiał | - blacha stalowa ocynkowana ogniowo Zn. Z275, gatunek stali: DX51D+Z, gr. 0,8 mm - blacha stal nierdzewna gr. 0,8 mm szlif 241 |
| Malowanie | malowanie farbami poliestrowymi proszkowymi |
| Drzwi | wycięte napis „GAZ”, otwory wentylacyjne |
| Zamek | M16 z kluczem trójkątnym T7 |

